

Developed by  **REDSTONE**
REAL ESTATE



**ŠANTOVKA
LIVING**
TADY SE ŽIJE.

Katalog standardů

ETAPA A1 – A4

www.santovkaliving.cz



Bydlení snů na poloostrově
v srdci Olomouce



ŠANTOVKA LIVING NABÍZÍ EXKLUZIVNÍ REZIDENČNÍ BYDLENÍ V JEDINEČNÉ LOKALITĚ.

Z poloostrova mezi řekou Moravou a Mlýnským potokem
je vše důležité ve městě na dosah ruky.

Vysoký standard bydlení v samém srdci Olomouce,
v krásném prostředí obklopeném zelení s parkem
i řekou v bezprostředním okolí.

Bydlení pro 21. století s nadčasovým designem
a využitím nejmodernějších technologií.

Architektonické řešení projektu realizovala
pro developerskou skupinu REDSTONE renomovaná
architektonicko-urbanistická kancelář STOPRO. Ta je autorem
mnoha rezidenčních i komerčních objektů a komplexů.
Jejich práce se vyznačuje bezprecedentní kvalitou projektů
s vysokou technickou úrovní a zakomponováním
inovativních řešení.

Návrh kompozičního řešení parkové zeleně s doprovodnými
přírodními prvky pro Šantovka Living vytvořil dle posledních
trendů zahradní a krajinné architektury
Ing. Jakub Finger z ateliéru Partero.

OBSAH

Standardy Šantovka Living	8
Koupelna – zařizovací předměty	10
WC	11
Předstěnový systém	12
Umyvadla	13
Dvojumyvadla	14
Umývatka	15
Vana	16
Baterie umyvadlové a umývatkové	17
Sprchový kout – vaničky	20
Sprchový kout – zástěny	21
Radiátor/koupelnový žebřík	25
Obklady a dlažby	26
Podlahy	30
Dveře	36
Vstupní dveře	37
Interiérové dveře	38
Elektro - vypínače, zásuvky, svítidla	40
Kuchyně	44
Přístupový systém	46
Vzduchotechnika a vytápění	48
Chlazení – klientská změna	50
Vzdálené ovládání technologií bytu	52
Okna a žaluzie	54
Předzahrádky, terasy, balkony, lodžie	56
Venkovní dlažba	58
Garáže a sklepy	60
Kontakty na partnery a dodavatele	62

Tady se žije.





Rezidence Šantovka Living nabízí kvalitní architekturu, moderní design a vyspělá technologická řešení.

Prověření špičkoví dodavatelé materiálů, stavebních komponentů i zařizovacích předmětů prestižních značek.

V maximální možné kvalitě je proveden každý detail exteriéru domů i interiéru jednotlivých bytů.

Vysoké stropy, hliníková okna a nadčasové vybavení ve vysokém standardu přinášejí komfort a styl.

Prostorné balkony, lodžie a terasy nabízejí dostatek prostoru pro relaxaci.

Moderní technologie jako podlahové vytápění a geotermální vrty zaručují maximální pohodlí a udržitelné řešení pro 21. století.

Možnost zakoupení garážového stání v podzemních garážích.

Všechny byty jsou umístěny vysoko nad úrovní hladiny vody při nejvyšší historicky naměřené povodni v roce 1997.

V rezidenci bude dobudován centrální park, jehož součástí budou dětské a work-out zóny.

Standardy Šantovka Living



Koupelna – zařizovací předměty

WC

WC závěsné Laufen Pro Rimless



LAUFEN PRO závěsné WC, Rimless splachování

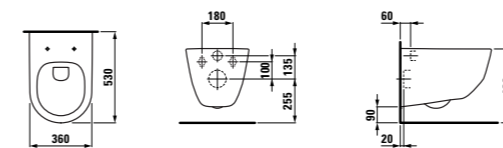

LAUFEN PRO WC sedátko, slim, s poklopem, odnímatelné, softclose, duroplast, bílá

Duravit Durastyle



DURAVIT DURASTYLE závěsné WC, Rimless splachování

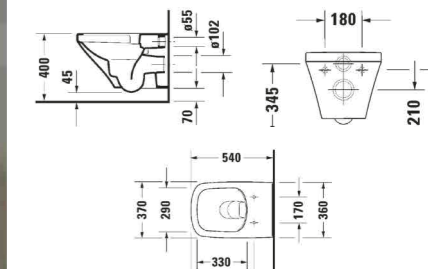

DURAVIT DURASTYLE WC sedátko, Soft-Close



Klientská změna
Alternativní výběr zařizovacích předmětů
v koupelnovém studiu.

LAUFEN

DURAVIT

ALCA RENOVMODUL

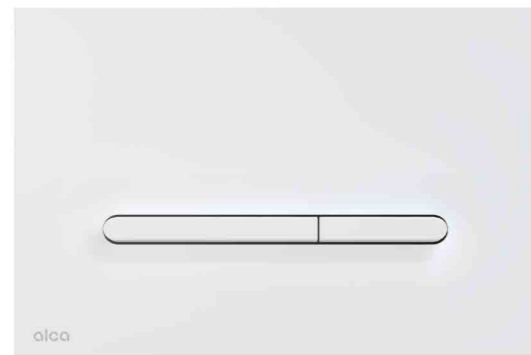

Ovládací tlačítko pro předstěnové instalační systémy, bílá mat

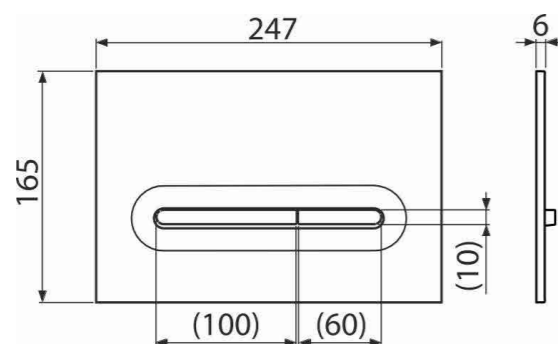

ALCA RENOVMODUL předstěnový systém 448x758x1062 mm, pro zazdivání, pro závěsné WC

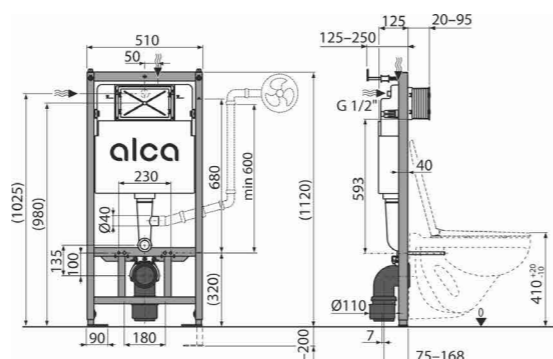

alcadrain

Umyvadla

Laufen, série Laufen Pro S



LAUFEN PRO S umyvadlo 65 cm, s otvorem pro baterii a přepadem

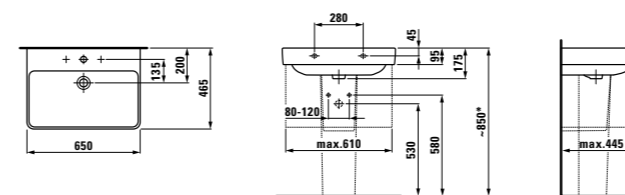

Klientská změna
Alternativní výběr zařizovacích předmětů v koupelnovém studiu.

Duravit Durastyle



DURAVIT DURASTYLE umyvadlo 65 cm, s otvorem pro baterii a přepadem

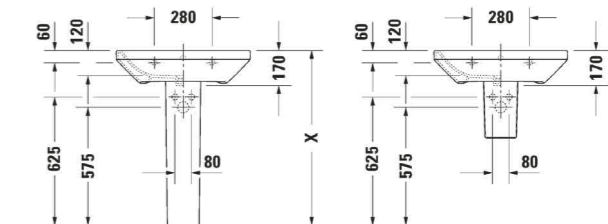

LAUFEN

DURAVIT



Klientská změna
Alternativní výběr zařizovacích předmětů v koupelnovém studiu.

Laufen, série Laufen Pro S



LAUFEN PRO S dvojumyvadlo 130 cm, se 2 otvory pro baterie a přepadem

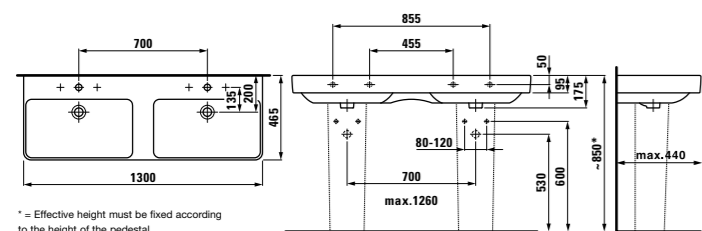

Duravit Durastyle



DURAVIT DURASTYLE dvojumyvadlo nábytkové 130 cm s otvorem a přepadem, bílá

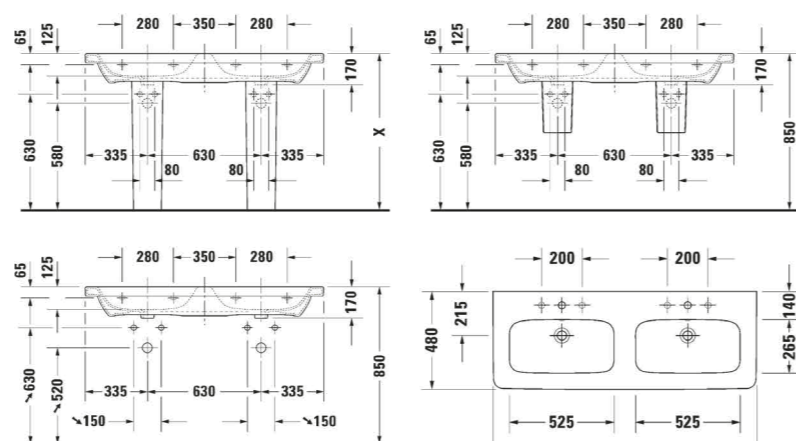

Laufen, série Laufen Pro S



LAUFEN PRO S umývatko asymetrické 480x280 mm s otvorem, pravé a levé, bílá

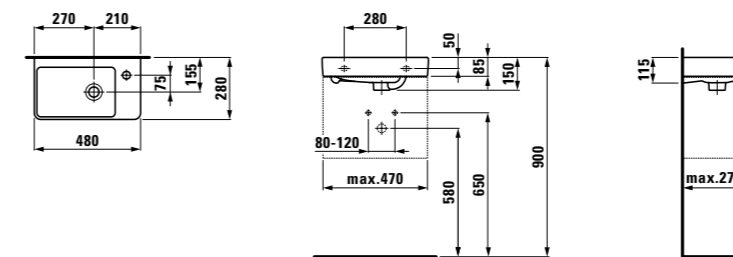

Duravit Durastyle



DURAVIT DURASTYLE umývatko 45 cm, s otvorem pro baterii, bez přepadu

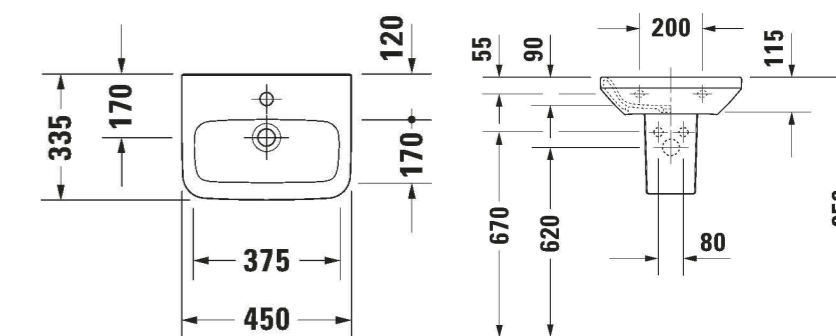

Klientská změna
Alternativní výběr zařizovacích předmětů v koupelnovém studiu.

Vana KALDEWEI, Cayono 750

1700x750x410 mm, bez nožiček,
ocelová, obdélníková, bílá

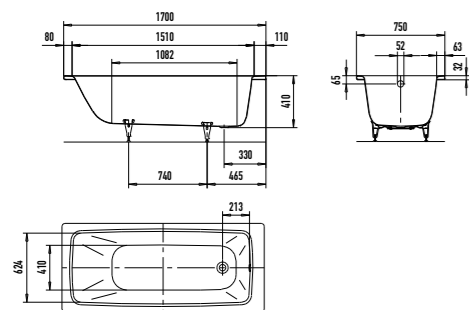

Série Tecturis

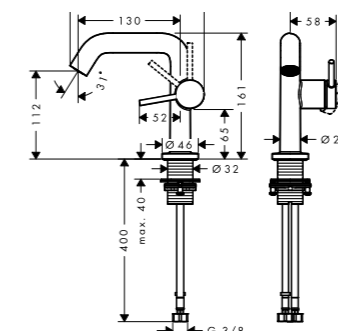

HANSGROHE TECTURIS S 110 Fine umyvadlová stojánková baterie, s odtokovou soupravou, CoolStart, EciSmart+, chrom

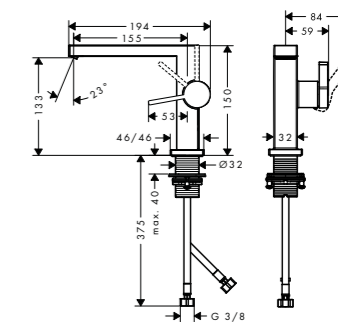

HANSGROHE TECTURIS E 110 Fine umyvadlová stojánková baterie, s odtokovou soupravou, CoolStart, EciSmart+, chrom

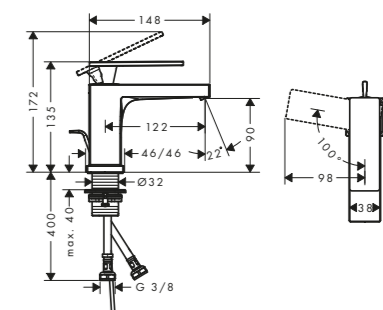

HANSGROHE Baterie umyvadlová stojánková páková Tecturis E 80 CoolStart bez odtokové soupravy, chrom



Klientská změna

Alternativní výběr zařizovacích předmětů
v koupelnovém studiu.

KALDEWEI



Klientská změna

Alternativní výběr zařizovacích předmětů
v koupelnovém studiu.

hansgrohe

Série Tecturis



Baterie vanová Hansgrohe nástěnná páková
Tecturis S 150 mm chrom

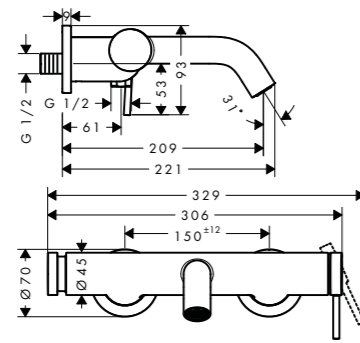

Baterie sprchová Hansgrohe nástěnná páková
Tecturis S 150 mm chrom

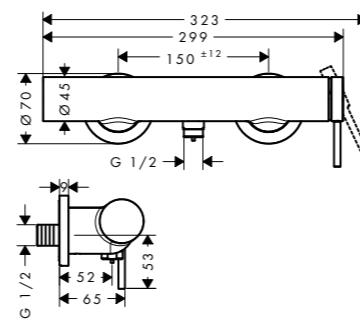

Baterie vanová Hansgrohe nástěnná páková
Tecturis E 150 mm chrom

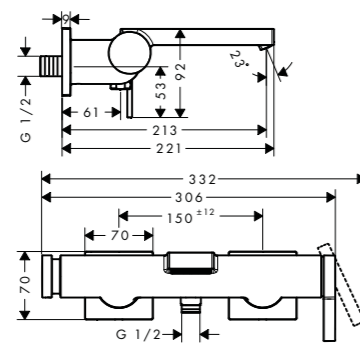

Baterie sprchová Hansgrohe nástěnná páková
Tecturis E 150 mm chrom

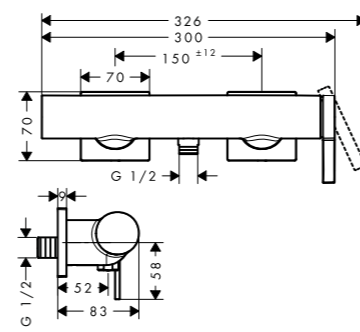

HANSGROHE RAINDANCE SELECT E 120 3JET
sprchová souprava čtyřdílná,
ruční sprcha 120x120 mm,
3 proudy, tyč, hadice, mýdlenka, chrom

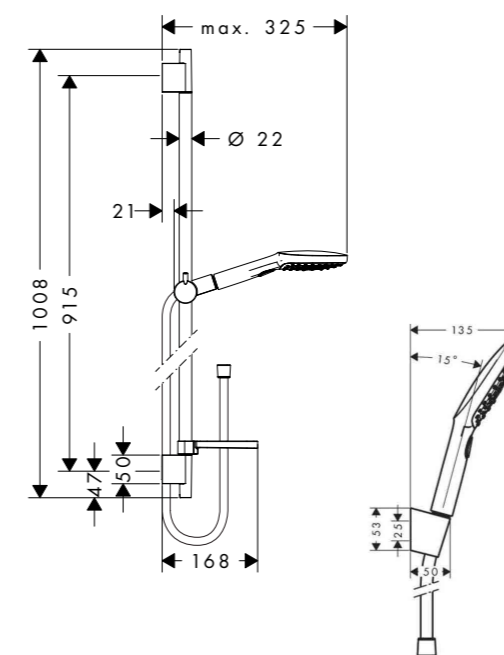

HANSGROHE RAINDANCE SELECT E 120 3JET
sprchová souprava třídílná,
ruční sprcha 120x120 mm,
3 proudy, hadice, držák, chrom



HANSGROHE RAINDANCE SELECT S 120 3JET
sprchová souprava čtyřdílná,
ruční sprcha, průměr 125 mm,
3 proudy, tyč, hadice, mýdlenka, chrom

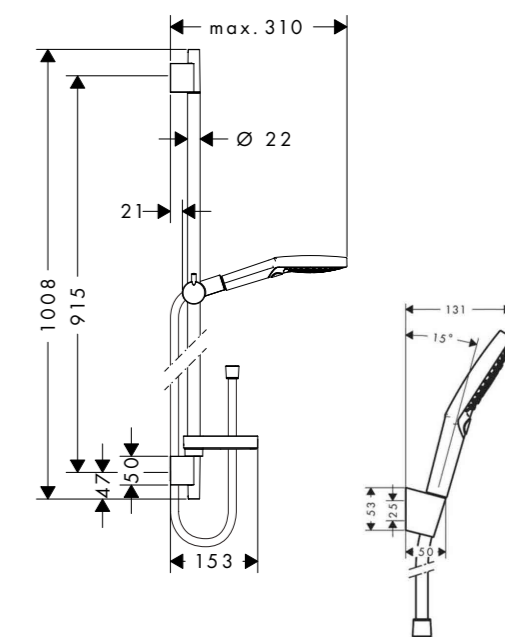

HANSGROHE RAINDANCE SELECT S 120 3JET
sprchová souprava třídílná,
ruční sprcha pr. 125 mm,
3 proudy, hadice, držák, chrom



Klientská změna

Alternativní výběr zařizovacích předmětů
v koupelnovém studiu.



Klientská změna

Alternativní výběr zařizovacích předmětů
v koupelnovém studiu.



Sprchový kout – vaničky

Vaničky KALDEWEI, Superplan

možné rozměry:

- 90 x 90 cm
- 140 x 90 cm
- 160 x 80 cm



KALDEWEI Vanička smaltovaná
čtverec Superplan 1848-1 900x900x25 mm, bílá

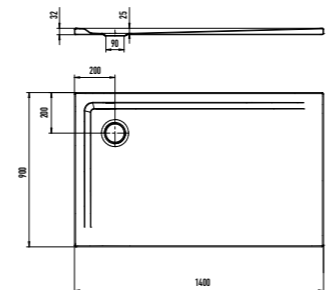
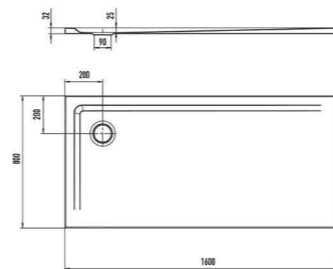
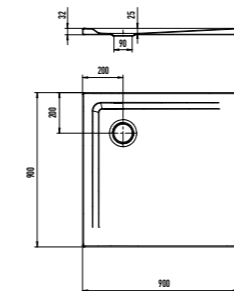

KALDEWEI

Sprchový kout – zástěny

Sprchová zástěna - čtverec



Zástěna sprchová čtverec sklo
Riho Scandic NXT X207
900x900x2000 mm chrom/čiré

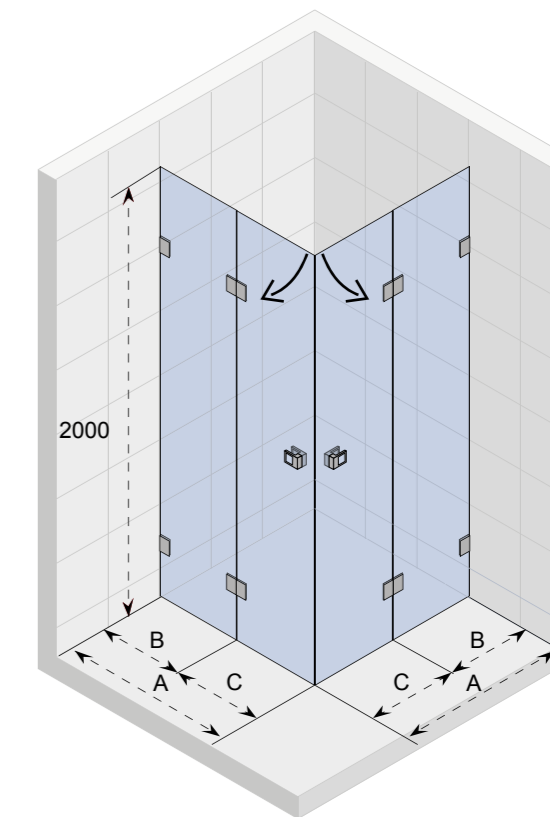

Klientská změna

Alternativní výběr zařizovacích předmětů
v koupelnovém studiu.



Klientská změna

Alternativní výběr zařizovacích předmětů
v koupelnovém studiu.

RIHO
Bathroom Living

Sprchová zástěna – obdelník



Zástěna sprchová obdelník sklo
Riho Scandic NXT X203 pravá a levá,
1400x900x2000 mm, chrom/čiré

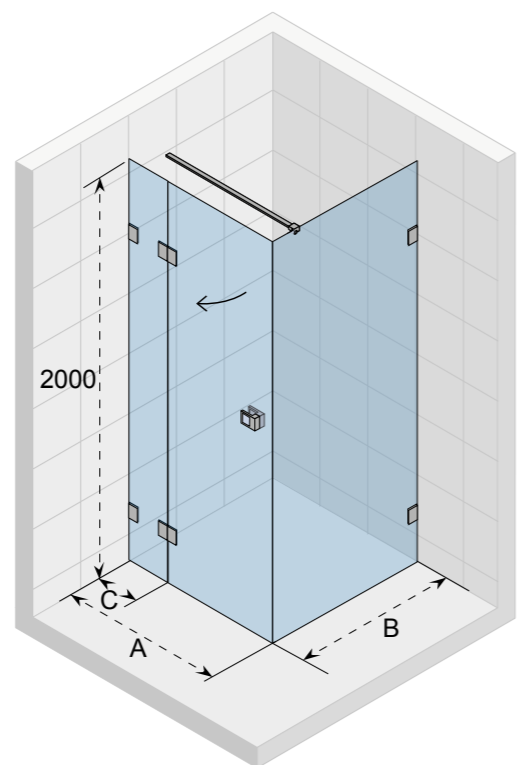

Sprchová zástěna – dveře do niky



Zástěna sprchová dveře sklo
Riho SCANDIC NXT X104 levé a pravé,
900x2000 mm, čiré sklo

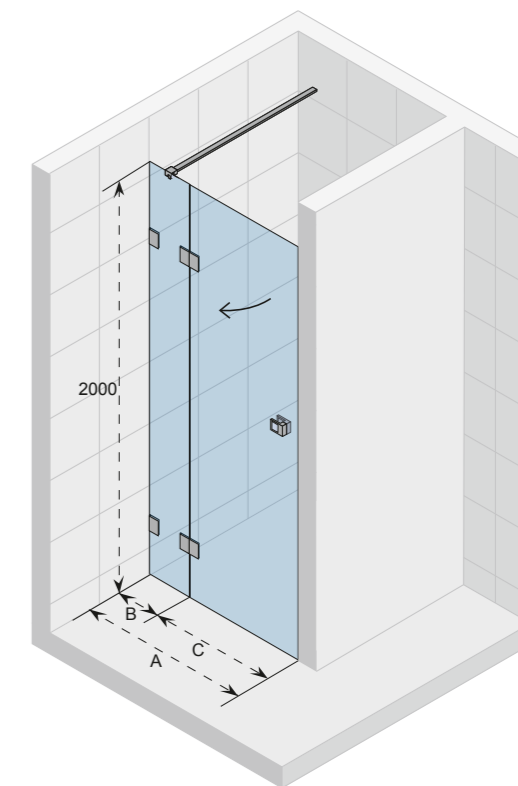

Klientská změna

Alternativní výběr zařizovacích předmětů
v koupelnovém studiu.

RIHO
Bathroom Living



Klientská změna

Alternativní výběr zařizovacích předmětů
v koupelnovém studiu.

RIHO
Bathroom Living

Sprchová zástěna – dveře do niky



Zástěna sprchová dveře sklo
Riho Scandic NXT X104 levé a pravé,
1600x2000 mm a varianta 1400x2000 mm chrom/čiré

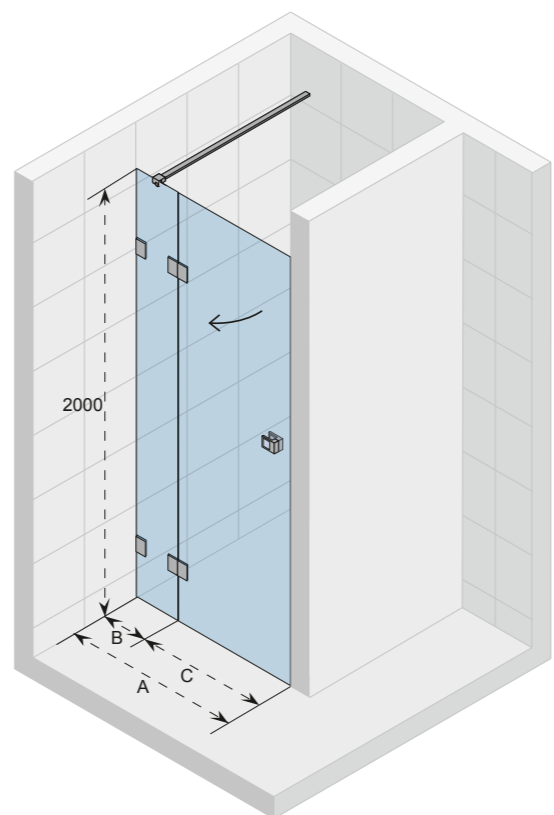

Klientská změna

Alternativní výběr zařizovacích předmětů
v koupelnovém studiu.

RIHO
Bathroom Living

Zehnder Zeta MUSA Eco

Radiátor koupelnový Zehnder Zeta MUSA Eco,
elektrické provedení 1274x600 mm,
300 W chrom

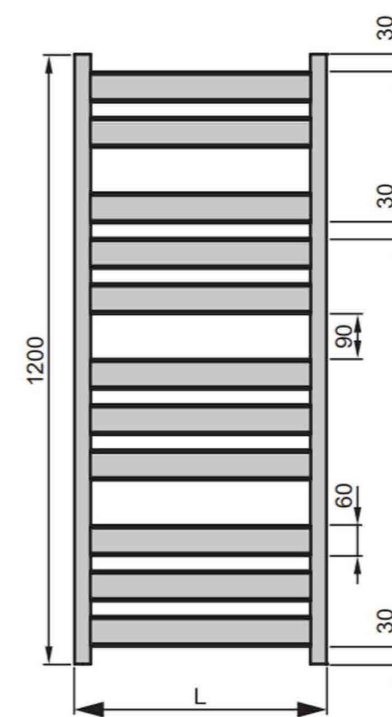

Klientská změna

Alternativní výběr zařizovacích předmětů
v koupelnovém studiu.

zehnder



ABITARE ALL AROUND STONE

Keramická slinutá dlažba s matným povrchem, mrazuvzdorná, rektifikovaná, protiskluz R10, odstínové odchyly V2

- formát 300x600 mm, tloušťka 9 mm
- formát 600x600 mm, tloušťka 9 mm



Obklady a dlažby



BLACK FC1



BLACK FC2



BLACK FC3



BLACK FC5



BLACK FC8



DARK FC1



DARK FC2



DARK FC3



DARK FC4



DARK FC4



GREY FC2



GREY FC5



GREY FC6



GREY FC7



GREY FC8

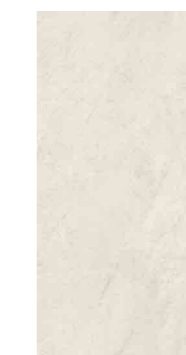

IVORY FC2

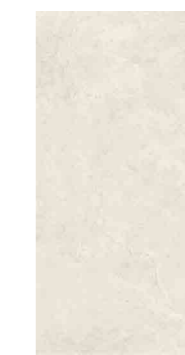

IVORY FC5

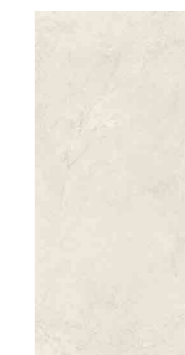

IVORY FC6



IVORY FC7



IVORY FC8

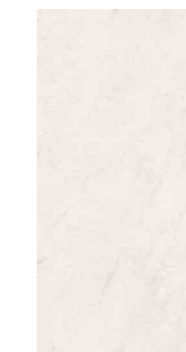

WHITE FC2

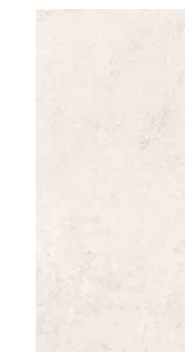

WHITE FC4

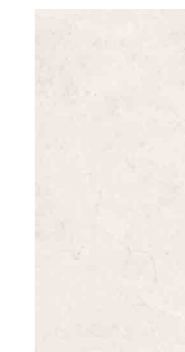

WHITE FC5

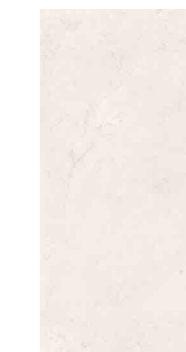

WHITE FC6



WHITE FC7

Barvy spárovací hmoty pro jednotlivé dekory

Antracit
Cementově šedá
Lněná
Antická bílá
Stříbrnošedá

Stone Black – Mapei č.114
Stone Dark – Mapei č.113
Stone Grey – Mapei č.187
Stone Ivory – Mapei č.123
Stone White – Mapei č.111



Obytné místnosti, kuchyňské kouty, haly, šatny

V nabídce standardů je pět barevných variant, které lze pokládat jak klasickým způsobem jako dlouhá prkna, tak do vzoru rybí kost nebo Chevron.

- strukturovaná vinylová podlaha, lepená k podkladu, dřevěná soklová lišta v odstínu dekoru podlahy
- kvalitní a stylová značka luxusních vinylových dílců Therdex, které vynikají nejen svou vysokou odolností a estetickou úrovní, ale také šetrností k životnímu prostředí, materiál neobsahuje ftaláty
- jednotlivé kolekce jsou opatřeny reliéfem, struktura podlahy je viditelná i hmatatelná, což umocňuje její přírodní vzhled
- třída zatížení 43
- soklová lišta 60 mm, bílá nebo dle zvoleného dekoru (bílá soklová lišta) Bílá - 1660BI



Dekor 1

vsoklová lišta
Essence Oak - 1660CDESS



6041 herringbone



6541 Chevron



12041 planks



Klientská změna
alternativní provedení
v dalších barvách podlahy



Dekor 2

soklová lišta
Cotone Oak - 1660DKCOTONE



6042 herringbone



6542 Chevron



12042 planks



6043 herringbone



6543 Chevron



12043 planks

Dekor 3
soklová lišta
Essence oak 1660 DESS

 **Klientská změna**
alternativní provedení
v dalších barvách podlahy



 **Klientská změna**
alternativní provedení
v dalších barvách podlahy



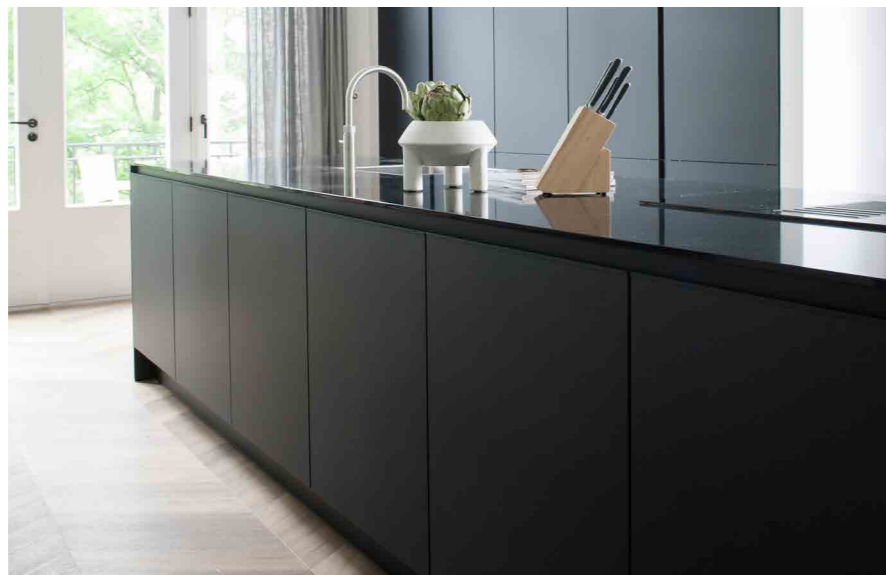

6044 herringbone

6544 Chevron

12044 planks

Dekor 4

soklová lišta
Tabacco Oak - 1660DKTABACCO

Dekor 5

soklová lišta
Chocolate Oak - 1660CDCH

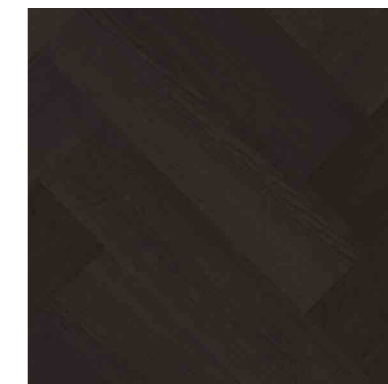

7006 herringbone



70060 planks

 **Klientská změna**
alternativní provedení
v dalších barvách podlahy



 **Klientská změna**
alternativní provedení
v dalších barvách podlahy



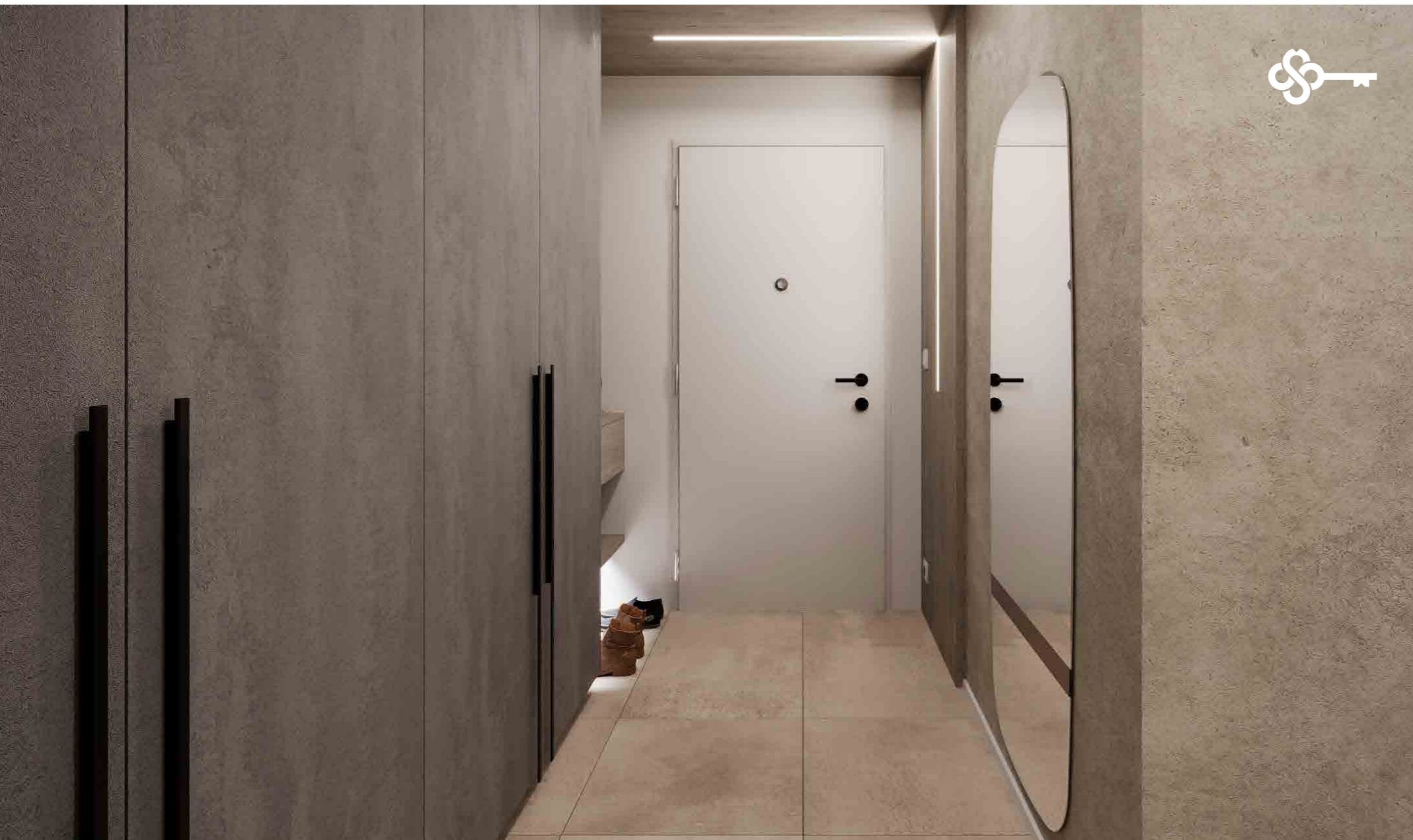

Dveře

Vstupní dveře

Jednokřídlé, plné, hladké, s protipožární odolností dle požadavku požárně bezpečnostního řešení stavby, bezpečnostní třída č.3, 90x210 cm, lakovaná ocelová zárubeň s integrovaným těsněním, provedení povrchu dveřního křídla CPL lamino, vnější strana šedá, vnitřní strana bílá barva, kování, kukátko.

Interiérové dveře

Jednokřídlé – falcové, v obývacím pokoji částečně prosklené (sklo mléčné) jinak plné, hladké. Obložkové zárubně, provedení povrchu dveřních křídel a zárubní CPL lamino.



Klientská změna – interiérové dveře

Např. obložkové bezfalcové zárubně, provedení povrchu dveřních křídel a zárubní v laku nebo v dýze, případně v obývacím pokoji celoprosklené dveřní křídlo s příslušným kováním.

Interiérové dveře

Interiérové dveře

- kování
- klika
- rozeta kulatá
- kování dozické nebo pro koupelny/WC

Rozměry

- 80x210 cm – obytné místnosti
- 70x210 cm – koupelny, WC, komory, šatny

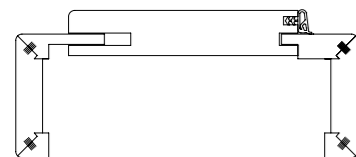

OBLOŽKOVÁ ZÁRUBEŇ
zaoblená R3 – 60 mm



Kování
klika VEKRA1
provedení matná nerez

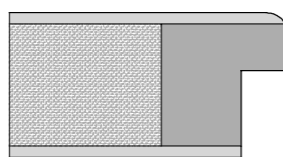

KŘÍDLO S POLODRÁŽKOU
zaoblená hrana křídla
hrana R6



Kování
klika VEKRA7
provedení matná nerez

Povrch CPL laminát



CPL Buk pór



CPL Bílá pór

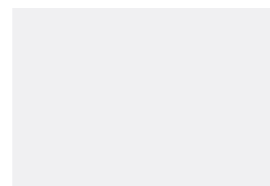

CPL Bílá RAL 9010

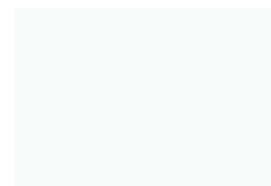

CPL Bílá RAL 9016



CPL Graphite grey
RAL 7024



CPL Dusty grey
RAL 7037



CPL Silk grey RAL 7044

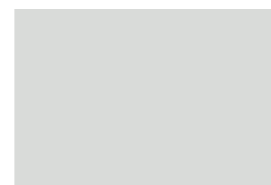

CPL Light grey RAL 7035

Povrch CPL laminát 3D (strukturovaný)



CPL White 3D V



CPL White 3D H



CPL Greywhite 3D V

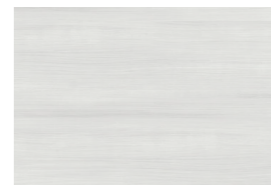

CPL Greywhite 3D H



CPL Dub White 3D V



CPL Dub White 3D H



CPL Dub Beige 3D V



CPL Dub Beige 3D H



CPL Dub přírodní 3D V



CPL Dub přírodní 3D H



CPL Dub bělený 3D V



CPL Dub bělený 3D H



CPL Dub old 3D V



CPL Dub old 3D H



CPL Dub sukatý 3D V



CPL Dub sukatý 3D H



CPL Dub tmavý 3D V

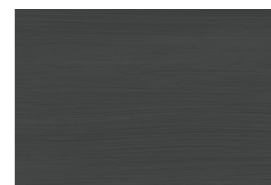

CPL Dub tmavý 3D H



CPL Dub divoký 3D V



CPL Dub divoký 3D H



CPL Dub perlový 3D V



CPL Dub perlový 3D H

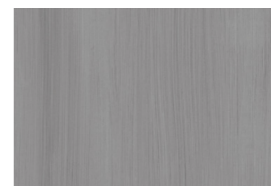

CPL Dub stříbrný 3D V



CPL Dub stříbrný 3D H



Elektro - vypínače, zásuvky, svítidla



Legrand Valena Life

Moderní design nové řady Valena Life odráží aktuální trendy: čtverec ve čtverci přináší jemný tvar a racionální provedení, čímž uspokojí různé potřeby a hodí se do jakéhokoli prostředí.

Pokojový termostat v rámečku
LEGRAND Valena life
barva bílá (nastavení 24/7)



Klientská změna

Široká škála barevných rámečků přináší esteticky vkusné vypínače, které se hodí do každého interiéru.

Koncové prvky

Rozmístění koncových prvků (zásuvky, vypínače, vývody) dle předpokládaného vybavení bytové jednotky a osazených technologií je popsán v samostatném dokumentu „Standard a popis přípravy a dodávky elektro“ a ve výkresu elektroinstalací ke každému bytu.

Slaboproud

Datová přípojka s optickými kabely; datový kabel veden přímo do zásuvky v obytné místnosti; dále rozvedeny kabely metalické. V každé obytné místnosti bude instalována jedna datová zásuvka a jedna STA zásuvka.

Rozvaděč

Bytový rozvaděč je umístěn v komoře.

Ovládání venkovních žaluzií

Vypínač je umístěn v místnosti na stěně u příslušného okna.

Odtahy

V místnosti koupelny a WC je instalován spínač a pro kuchyňský kout pouze příprava pro spínač na zesílení odtahu rekuperační jednotky pro intenzivní větrání (ovládání s časovým doběhem).

Autonomní hlásič kouře

Je dle požadavku požárně bezpečnostního řešení umístěn v hale.

Pračka a sušička

Zásuvka pro tyto spotřebiče je umístěna v komoře.

Svítidlo interiérové

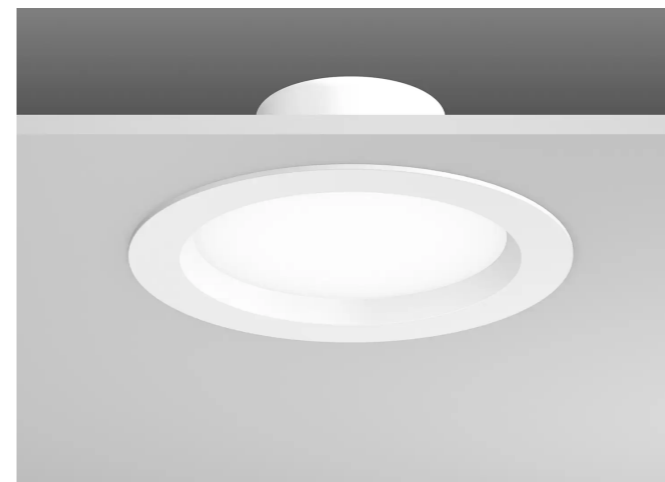

Koupelna, WC, Komora – centrální stropní osvětlení (typ down-light, průměr 225 mm, 300K, 1700 lm)

Hala – pozice stropního osvětlení dle tvaru místnosti (typ down-light, průměr 225 mm, 300K, 1700 lm)

Obytné místnosti – pozice stropního osvětlení dle tvaru místnosti, vývody jsou ukončené objímkou se žárovkou

Svítidlo exteriérové



Nástěnné/stropní osvětlení včetně svítidla (typ Outdoor Wall Cylinder, 2x6W, IP54)

Vypínač u vstupu na balkon/lodžii/terasu/předzahrádku z každé dotčené místnosti.



Kuchyně

Přípojky pro kuchyňskou linku

ZTI rozvody jsou vyvedeny za instalační šachtu.

Rozvody silnoproudu jsou vyvedeny do instalační krabice.

Z důvodu osazení rekuperační jednotky je nutné osazení recirkulační digestoře.

Kuchyňská linka ani spotřebiče nejsou součástí dodávky.

Rozvody kanalizace a vodovodu nutno vést povrchově po stěně.

V rámci realizace kuchyňské linky je nutno počítat s volným přívodem a odvodem vzduchu.

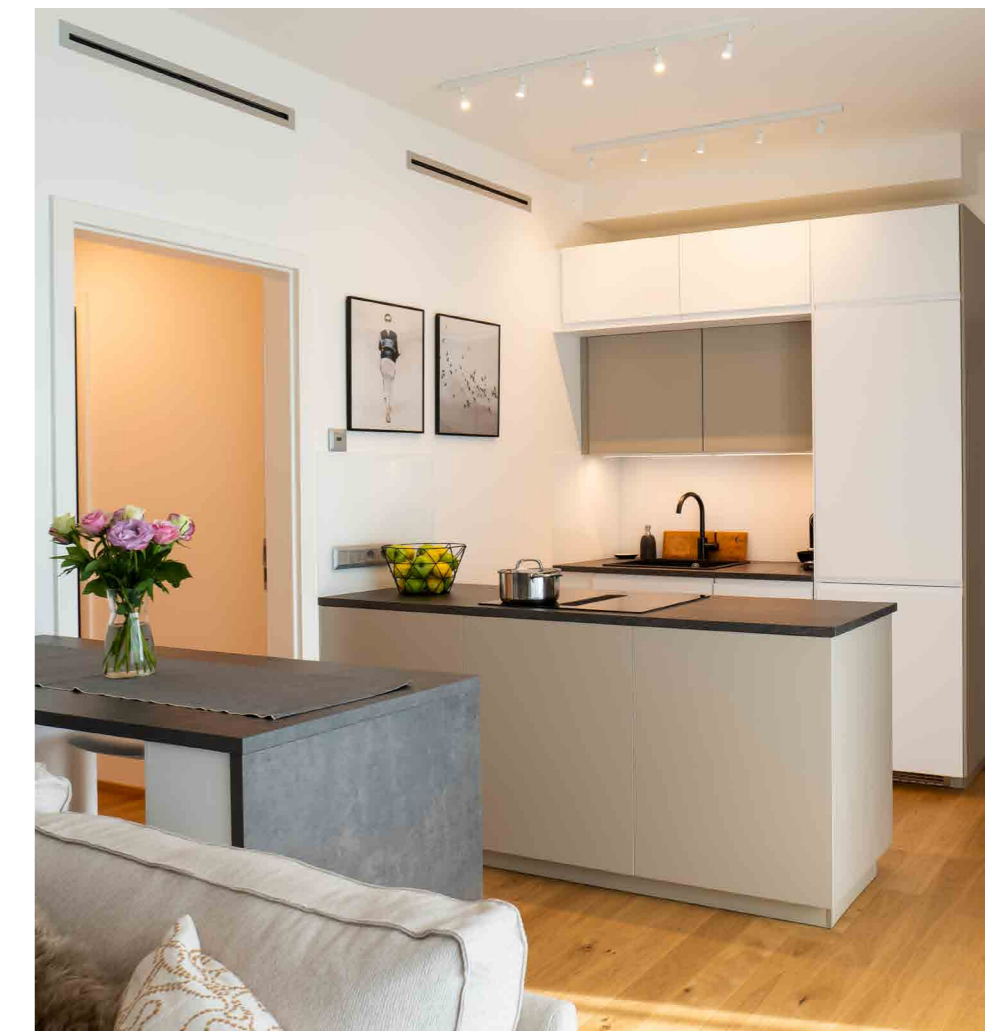

Klientská změna

Následné rozvody kanalizace, vodovodu a elektroinstalace pro napojení kuchyňské linky jsou klientskou změnou.

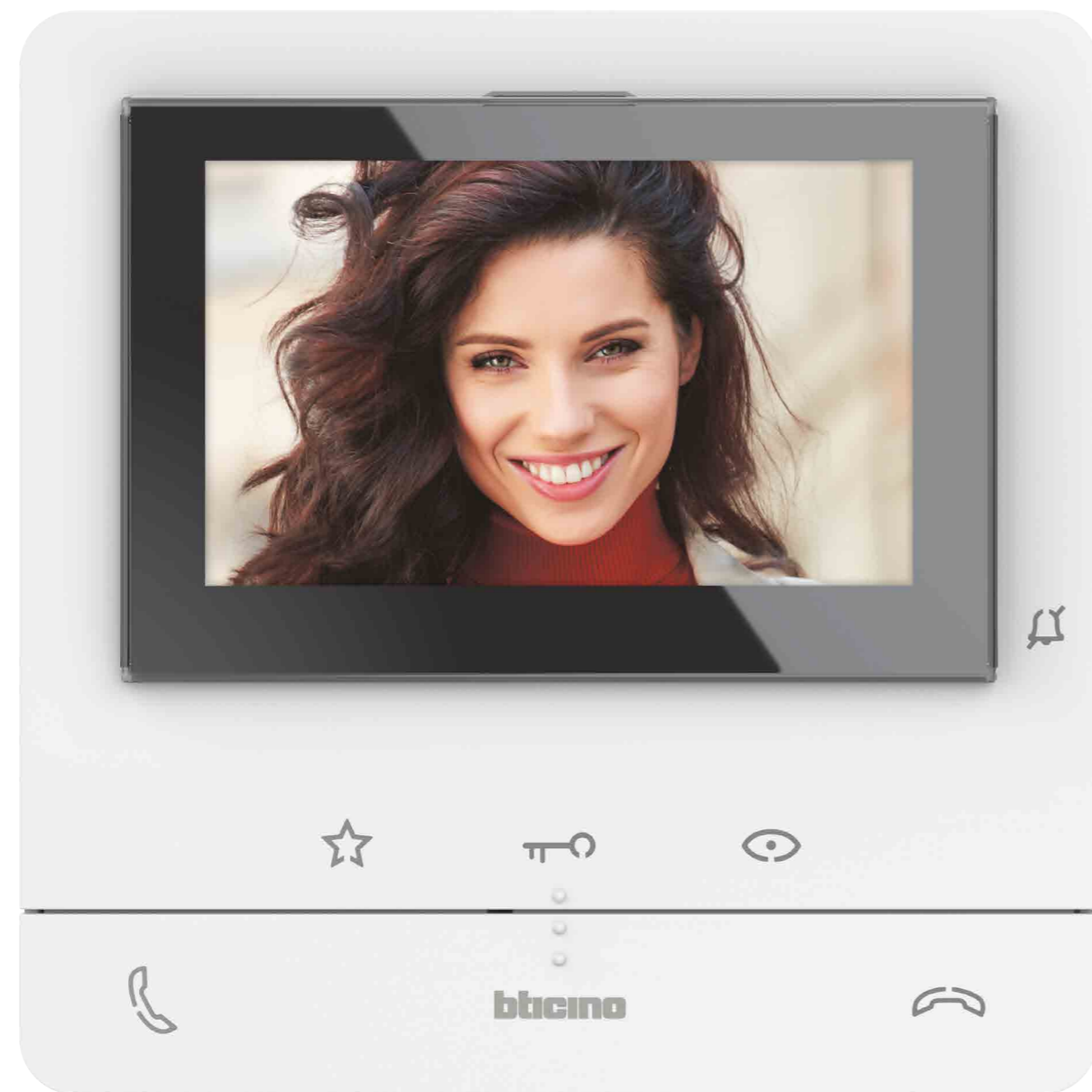

Přístupový systém

Ovládací panel

Videotelefon s barevným obrazem v bytě k identifikaci návštěvy s 5" obrazovkou (LEGRAND - Classe 100 Basic)

- Elektrický vrátný spojený s komunikátorem umístěným v hale.
- Kamery monitorují vstup do domu a garáže.
- Přístup do domů je zabezpečen čipovými kartami.

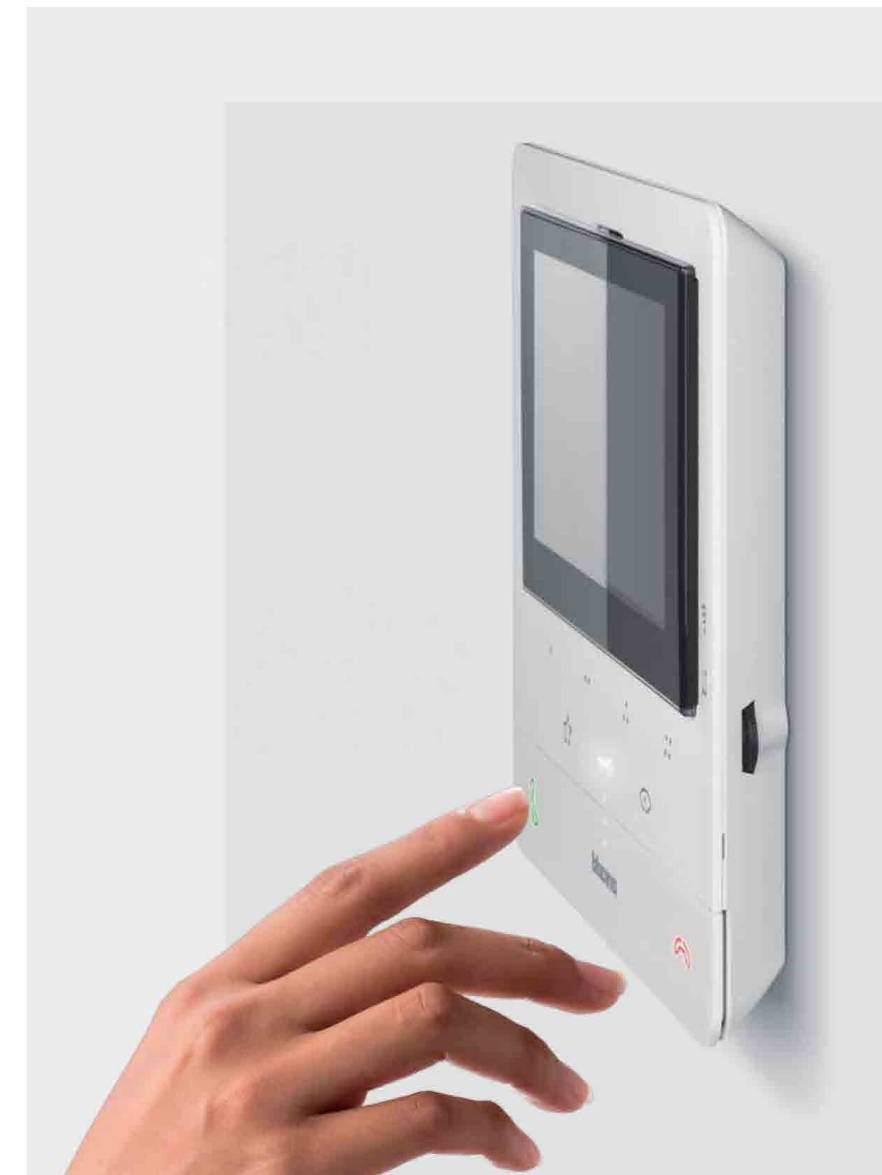

Klientská změna
rozšíření pro chytrou
domácnost



Vzduchotechnika

- Rekuperační jednotka SAVE VTR 275/B · Systemair
- Využívá tepla vzduchu odsávaného z interiéru k přehřevu chladného vzduchu z venkovního prostředí v zimním období. V létě, naopak chladnější odsávaný vzduch zajišťuje předchlazení horkého, venkovního.
- Rekuperační jednotky jsou umístěny v technických místnostech. Výběr velikosti jednotky je přizpůsoben možnosti umístění pračky a sušičky pod samotnou jednotku s uhlíkovým filtrem, spínací tlačítko pro posílení odtahu vzduchu.

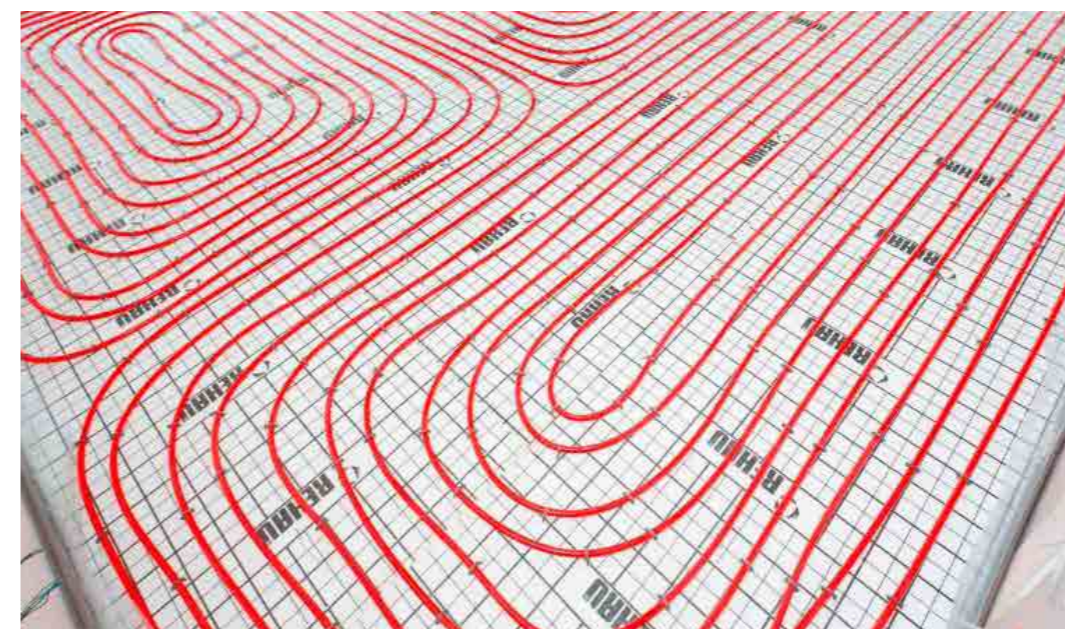

Vytápění

Podlahový vytápěcí systém je výjimečný svou adaptabilitou. Síť trubek bude stačit na topení. Šetříte tak místo, snižujete počet možných komplikací a šetříte peníze. Sálavý pocit tepla bude tak intenzivní, jak si přejete. Přizpůsobí se vašemu organismu a je ohleduplný i k lidskému zdraví.

Vzduchotechnika a vytápění

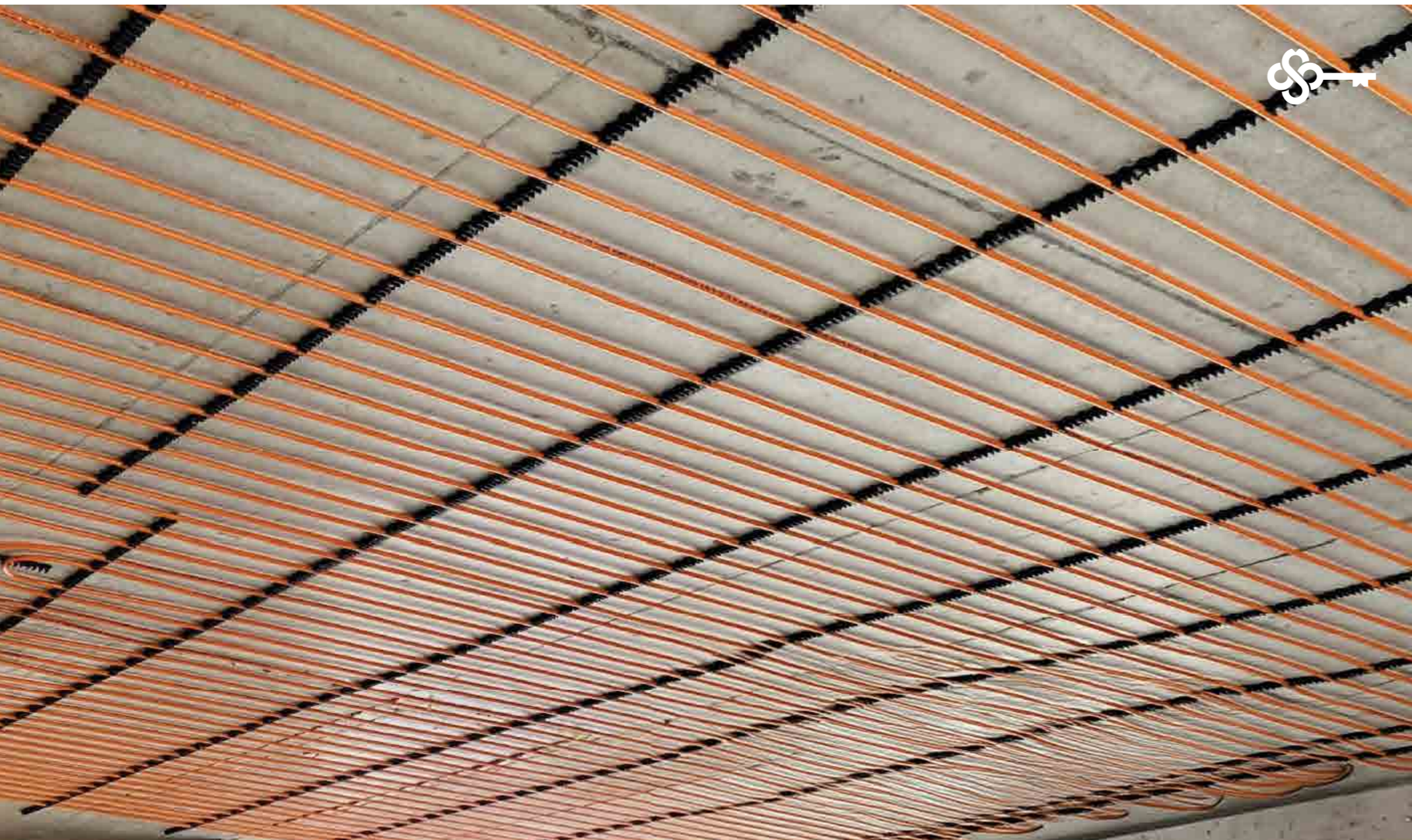

Stropní chlazení - princip a výhody

- Principem je využití geotermálního tepla (v tomto případě chladu) v letních měsících z vrtů, které ochlazuje interiér a přebrané teplo z interiéru proudí zpět do vrtů. Tím dochází k žádané „revitalizaci“ systému. Tento způsob je žádoucí pro akumulaci tepla pro zimní období, ale získáváme tak i velké množství chladu, které je téměř zdarma.
- Na rozdíl od klimatizačních zařízení, která jsou zaměřena na chlazení vzduchu v místnosti, pracuje stropní chlazení na principu pohlcování tepla. Ochlazuje místnost jako takovou, včetně jejího vybavení, a nedochází tak k nepříjemnému proudění chladného vzduchu.
- Chladicím médiem je voda, která proudí potrubím umístěným v podhledové ploše obytných místností. To umožňuje zachovat čistý design bez nároku na jakékoliv viditelné technologie v interiéru.
- Systém je řízen a regulován prostorovým modulem, který plně komunikuje se systémem podlahového vytápění a rekuperační jednotkou. Tím je docíleno plného komfortu teploty a vlhkosti dle požadavku klienta v bytě.

Podomítkový systém

Chladicí trubky jsou uloženy v omítce stropu. Jsou použity v kombinaci se sádrovou omítkou v tloušťce 15-20 mm.

Systém pro sádrokartonové stropy

Stropní chlazení tvoří potrubí, které je upevněno mezi profily sádrokartonového podhledu. Následně se konstrukce zaklopí sádrokartonovými deskami s možností realizaci snížených podhledů např. s nikami, sníženými rampami atd. Systém umožňuje maximální flexibilitu a vysoký stupeň efektivity chlazení.

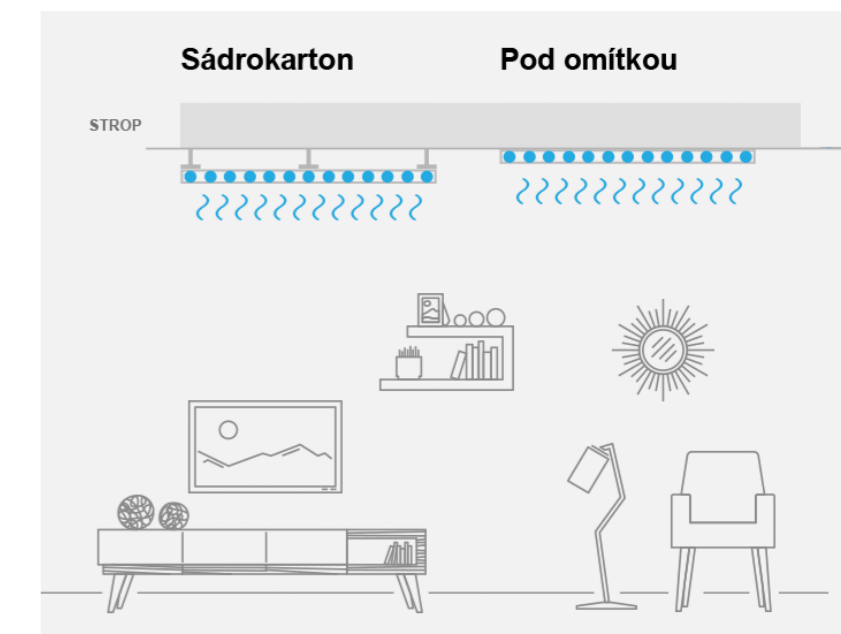

Chlazení – clientská změna

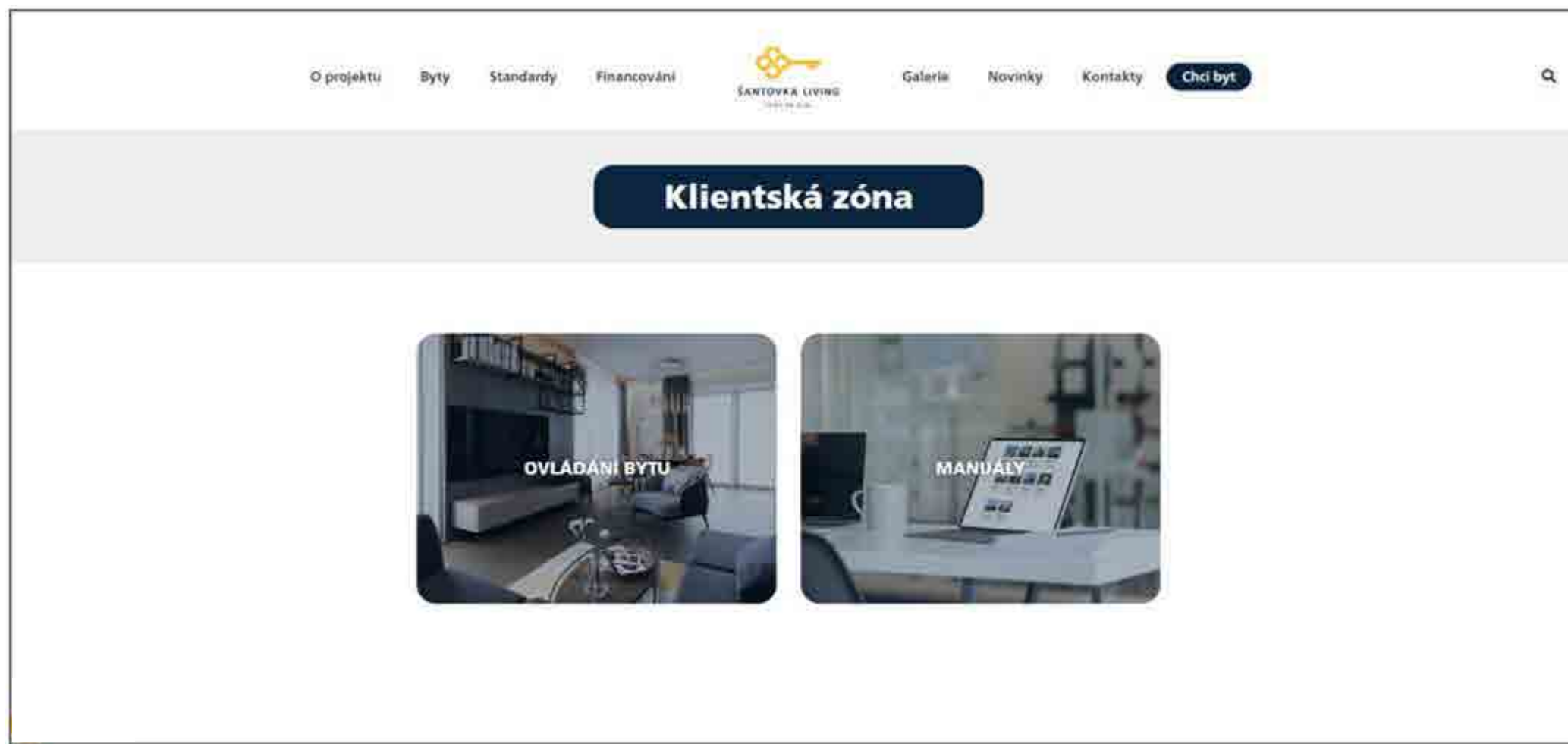

V rámci standartního vybavení bytu je možnost vzdáleného ovládní a nastavování jednotlivých technologií (vytápění, vzduchotechnika a v případě klientské změny i chlazení).

- odečet měřidel vody a topení
- detekce stavu zařízení (poruchy, nutnost servisního zásahu apd.)

centrální řízení bytu

poruchy a havárie

režim provozu

časový program

ovladač

venkovní teplota

meze teplot pro spuštění ohřevu a chlazení

výsledná mez chlazení

výsledná mez ohřevu

požadavky na centrální řízení domu

požadovaná teplota chlazení

měřená teplota chlazení

čerpadlo chlazení

ventil chlazení

režim dovolená

zbývající počet dní

režim party

zbývající počet minut

dokumenty ke stažení

místnosti

místnost	nastavená	žádaná	měřená	korekce	vlhkost	rosný bod	ventily	grafy
M1 místnost 1	22,0 °C	16,0 °C	22,0 °C	-5,0 °C	58,0 %	13,3 °C	<input type="checkbox"/>	<input type="checkbox"/>
M2 místnost 2	23,0 °C	24,5 °C	21,5 °C	+2,5 °C	60,0 %	13,4 °C	<input type="checkbox"/>	<input type="checkbox"/>
M3 místnost 3	24,0 °C	19,5 °C	21,4 °C	-3,5 °C	61,0 %	13,5 °C	<input type="checkbox"/>	<input type="checkbox"/>
M4 místnost 4	23,0 °C	19,0 °C	20,6 °C	-5,0 °C	62,0 %	13,0 °C	<input type="checkbox"/>	<input type="checkbox"/>

vzduchotechnika

časový program

režim provozu

otáčky ventilátoru přívod

otáčky ventilátoru odtah

porucha

zanesení filtru

řízení teploty

teplota sání

žádaná teplota

teplota přívod

měření spotřeby bytu

stav měřiče tepla

aktuální spotřeba tepla

spotřeba studené vody 1

spotřeba studené vody 2

spotřeba teplé vody 1

spotřeba teplé vody 2

Vzdálené ovládání technologií bytu



Okna a žaluzie



Předokenní hliníkové žaluzie v nadpraží



Klientská změna
možnost doobjednání panelu smart home na ovládání žaluzií pomocí app v telefonu



Okna

hliníkové rámy s přerušným tepelným mostem + izolační trojsklo, posuvné stínící venkovní paravany



Předzahrádky, terasy, balkony, lodžie

Lodžie/balkóny/terasy

- Součástí vybavení balkonů, lodžii a teras je elektrická zásuvka a osvětlení.
- Předzahrádky v 1NP a terasy v 5NP jsou opatřeny vývodem vody s nezámrazným venkovním ventilem.
- Předzahrádky 1NP jsou osazeny travním kobercem.



Klientská změna
možnost doobjednání
samozávlahového systému

Lodžie/balkóny/terasy

keramická slinutá dlažba
RAKO QUARZIT OUTDOOR - DAR66737 (světle šedá)

- uložena na rektifikačních terčích
- tloušťka 20 mm
- 600x600 mm
- mrazuvzdorná
- protiskluznost R11/B
- odstínové odchylky V3

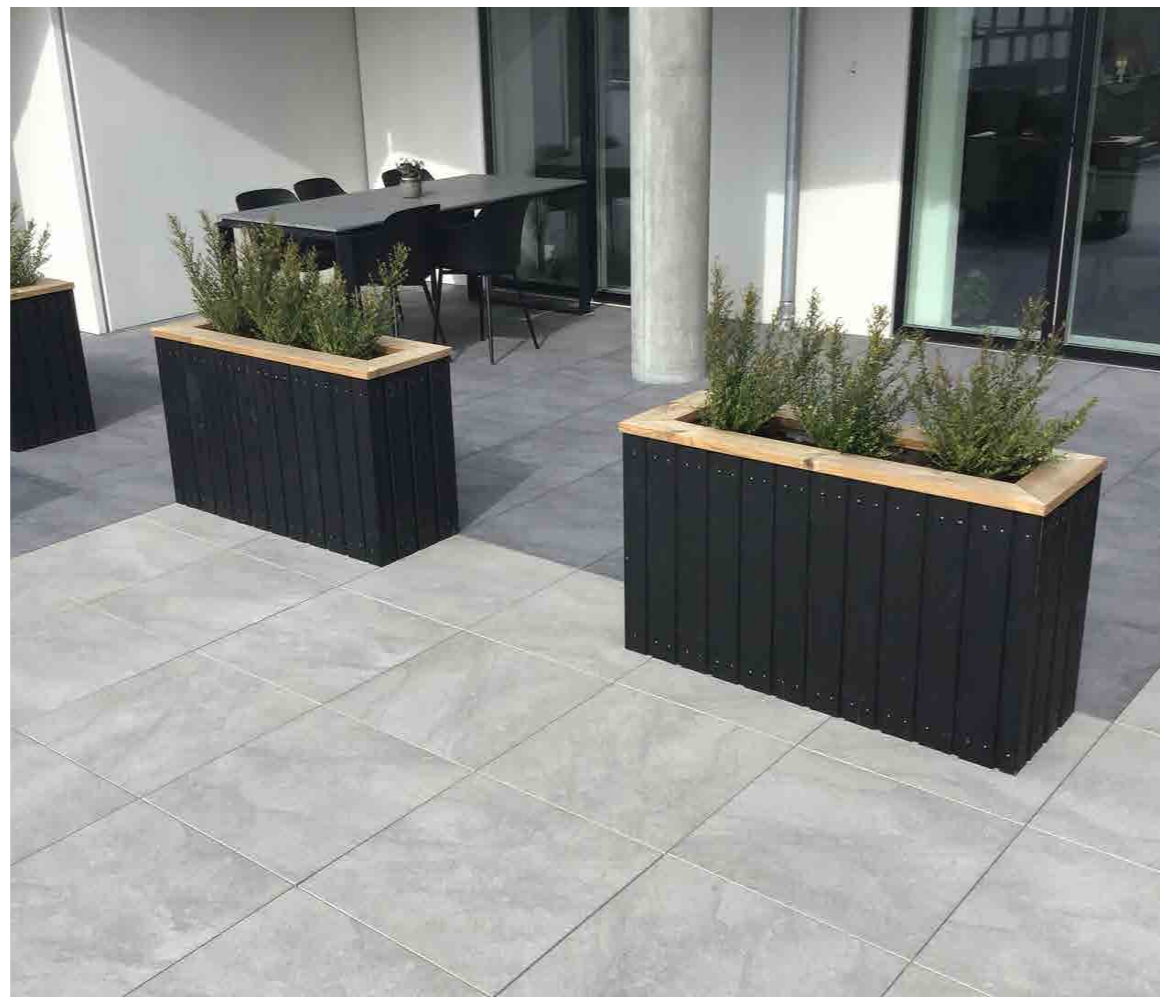

DAR69737

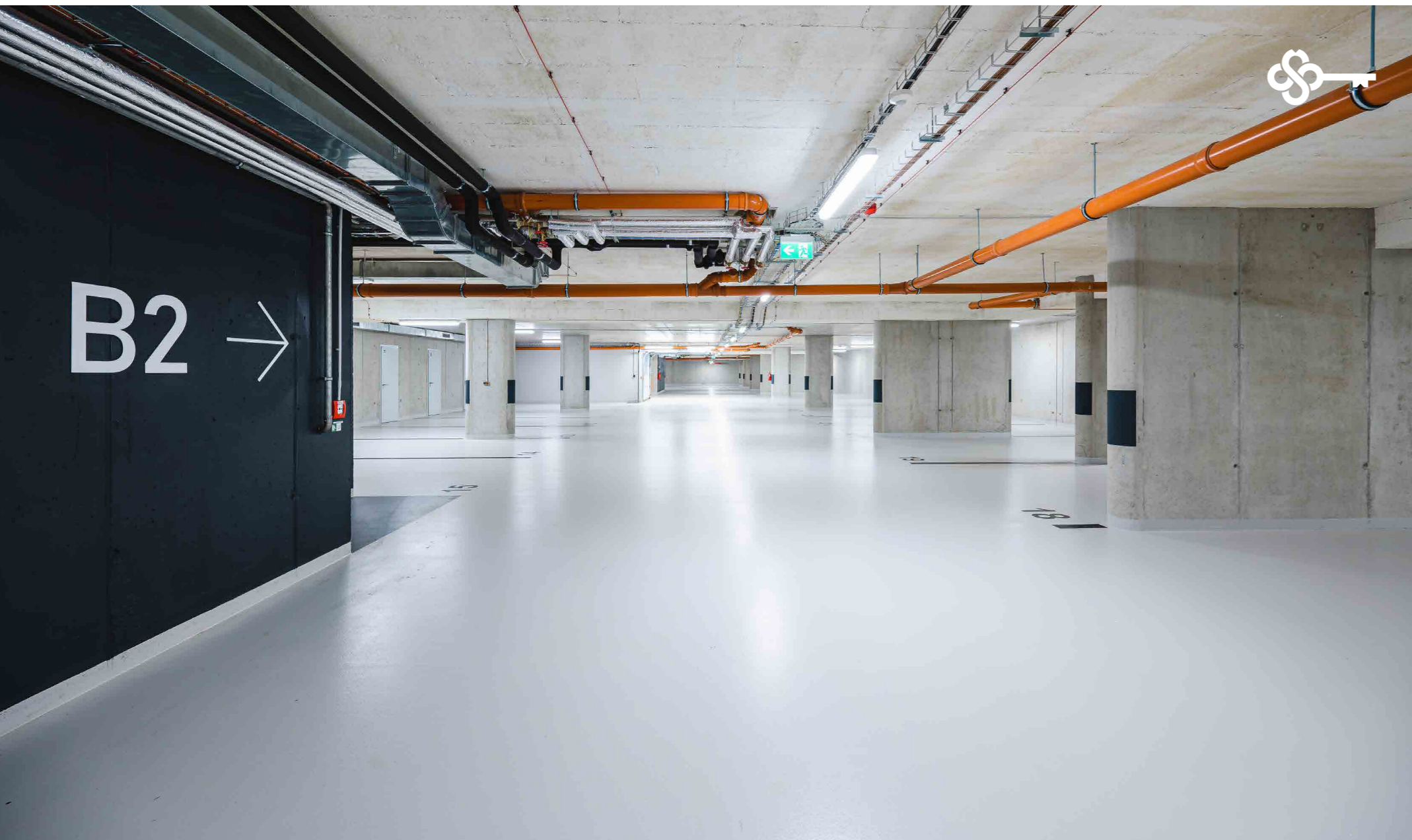

Garáže a sklepy

Parkovací místa v podzemích garážích, sklepy

Vjezd a výjezd do garáží

- sekční průmyslová vrata s elektrickým pohonem, otevírání pomocí dálkového ovladače a čipu (klíčenky)
- výška vjezdu je 2,2 m
- parkovací stání od 2,6–3 x 5,5 m délka, standardní velikost 2,7 x 5,5 m
- Součástí dodávky sklepů je elektrická zásuvka 230 V a centrální stropní osvětlení napojené přímo na bytový elektroměr.
- rozměry sklepů 3,5–7,9 m²



Klientská změna
možnost doobjednání přípravy nebo osazení nabíječky pro elektrická vozidla





Koupelnové studio Ptáček

Sladkovského 40
783 71, Olomouc

Jana Mičulková

Tel.: +420 720 965 259

E-mail: jana.miculkova@ptacek.cz



VEKRA showroom

Kafkova 493/13
783 01, Olomouc–Slavonín

Bc. Pavel Sezima

Tel.: +420 725 894 625

E-mail: pavel.sezima@vekra.cz



JANKŮ podlahy s.r.o.

Týnecká 922/9
779 00, Olomouc

Vítek Dostál

Tel.: +420 774 686 819

E-mail: vitek.dostal@jpodlahy.cz



PEARL – DESIGN s.r.o.

Ladova 10
779 00, Olomouc
Tel.: +420 602 703 053
www.pearl-design.cz



Sykora spol. s r.o.

OC Haná, Kafkova 494/19A
771 00, Olomouc

Lucie Cimbalová

Tel.: +420 724 205 503

E-mail: lcimbalova@sykora.eu



PRODEJNÍ CENTRUM A VZOROVÝ BYT

ŠANTOVKA LIVING

Ostrovní 1228/30
779 00 Olomouc
Budova C1, byt 1

Otevřeno pondělí až pátek po předchozí domluvě
9 do 17 hodin

Schůzku si, prosíme, sjednejte předem telefonicky či e-mailem,
abychom se vám mohli plně věnovat.

PRODEJ BYTŮ

Martina Horáková
+420 737 057 498
horakova@santovkaliving.cz

Lucie Rozsivalová
+420 737 128 884
rozsivalova@santovkaliving.cz

www.santovkaliving.cz